

ООО "БайкалКомСервис"

УТВЕРЖДАЮ:

Генеральный директор
ООО "БайкалКомСервис"



В.М.Клепиков

20 12 г.

Капитальный ремонт помещения вестибюля в здании
института геохимии им. А.П.Виноградова СО РАН
ул. Фаворского, 1а в г. Иркутске

2013.29.04_3/13-AP

Главный архитектор проекта

Н.В.Васильева

г. Иркутск 2013 г.

ВЕДОМОСТЬ ЧЕРТЕЖЕЙ ОСНОВНОГО КОМПЛЕКТА

ОБЩИЕ УКАЗАНИЯ

1. Проект марки АР выполнен на основании договора № _____.
2. За относительную отметку 0,000 принят уровень чистого пола первого этажа здания, в котором находится объект перепланировки.
3. Нагрузки и воздействия приняты в соответствии со СНиП 2.01.07-85 "Нагрузки и воздействия",
- СНиП II-7-81* "Строительство в сейсмических районах":
 - район строительства - г. Иркутск
 - расчетное значение веса снегового покрова для II района - 1,2 кПа (120 кгс/м²);
 - нормативное значение ветрового давления для III района - 0,38 кПа (38 кгс/м²);
 - нормативное значение нагрузки на перекрытия - 1,5 кПа;
 - расчетная температура наиболее холодной пятидневки - минус 36°С (по СНиП 23-01-99* "Строительная климатология");
 - расчетная сейсмичность - 8 баллов (ОСР-97, карта А);
 - уровень ответственности здания - II (нормальный);
 - коэффициент надежности по назначению - 0,95;
 - степень огнестойкости здания - IV (СНиП 21-01-97* "Пожарная безопасность зданий и сооружений").
4. Чертежи разработаны на основании:
 - СНиП 21-01-97* «Пожарная безопасность зданий и сооружений» (издание 2002 г. с изменениями);
 - СНиП II-7-81* «Строительство в сейсмических районах»;
 - СНиП 2.08.02-89* "Общественные здания и сооружения";
 - СНиП 2.03.13-88 "Полы";
 - СНиП 21-01-97* "Пожарная безопасность зданий и сооружений";
 - СНиП 3.04.01-87 "Изоляционные и отделочные покрытия";
 - СНиП 23-05-95* "Естественное и искусственное освещение";
 - СанПиН 2.2.1/2.1.1.1278-03 "Гигиенические требования к естественному и искусственному освещению жилых и общественных зданий";
5. Проектом предусмотрена планировка помещения вестибюля с расположенной в нем стойкой-решетком и банкоматом. Чертежи раздела АР представлены в соответствии с нормами и требованиями пожарной безопасности и СанПиН, а также с учетом пожеланий заказчика. Все рекомендуемые строительные материалы имеют сертификаты безопасности, соответствуют современным требованиям и имеют эстетический вид.
6. Проектом предлагается удаление старых стеновых покрытий в помещении вестибюля, демонтаж стойки-решетки с заменой на стойку с ограждением стеклянной перегородкой на каркасе из алюминиевого профиля. Облицовка стен ГКЛ и покрытие новыми отделочными материалами. Демонтаж навесных потолков системы Армстронг с заменой на комбинированные потолки (ГКЛ и натяжные). Демонтаж напольных покрытий с последующим выравниванием уровня пола и облицовкой полов керамогранитом.
7. Проектом предлагается демонтаж старой электропроводки и приборов освещения с заменой на новые приборы электроосвещения и управления освещением.
8. Проектом предлагается демонтаж старой системы отопления с заменой на новые приборы отопления - алюминиевые радиаторы Global.
9. Проектом не вносятся изменения в общую систему вентилиации, отопления и электроснабжения.

Лист	Наименование	Примечание
1	Общие данные	
2	Обмерочный план	
3	План перепланировки с расстановкой мебели	
4	План потолка	
5	Схема электрооборудования и световых приборов	
6	Развертка стен. Вид 1,2	
7	Развертка стен. Вид 3,4	
8	Ведомость отделки помещений	
9	Входная группа. Главный, боковой фасады. Разрезы 4-4, 5-5	
10	Входная группа. Ведомость отделки фасада. Спецификация материалов	
11	Разрезы 1-1, 2-2, 3-3	
12	Стойка-решетин	

3/13-АР			
ИПХ СО РАН			
Изм.	Код. уч.	Лист	№ док.
		Клещиков	В.М.
Н.Контроль	Дата	Подгр.	Дата
Капитальный ремонт вестибюля в здании расположенного по адресу: г. Иркутск ул. Фабричная, 1а			
ГАП	Васильев	Н.В.	
Разработал	Васильев	Н.В.	
Общие данные		Статус	Лист
		РП	1
			12
		ООО "БайкалКомСервис"	

Рабочие чертежи разработаны в соответствии с действующими нормами и правилами, с соблюдением мероприятий, обеспечивающих пожаробезопасность при эксплуатации здания.

Архитектор проекта / Н.В.Васильева /

ОБМЕРНЫЙ ЧЕРТЕЖ

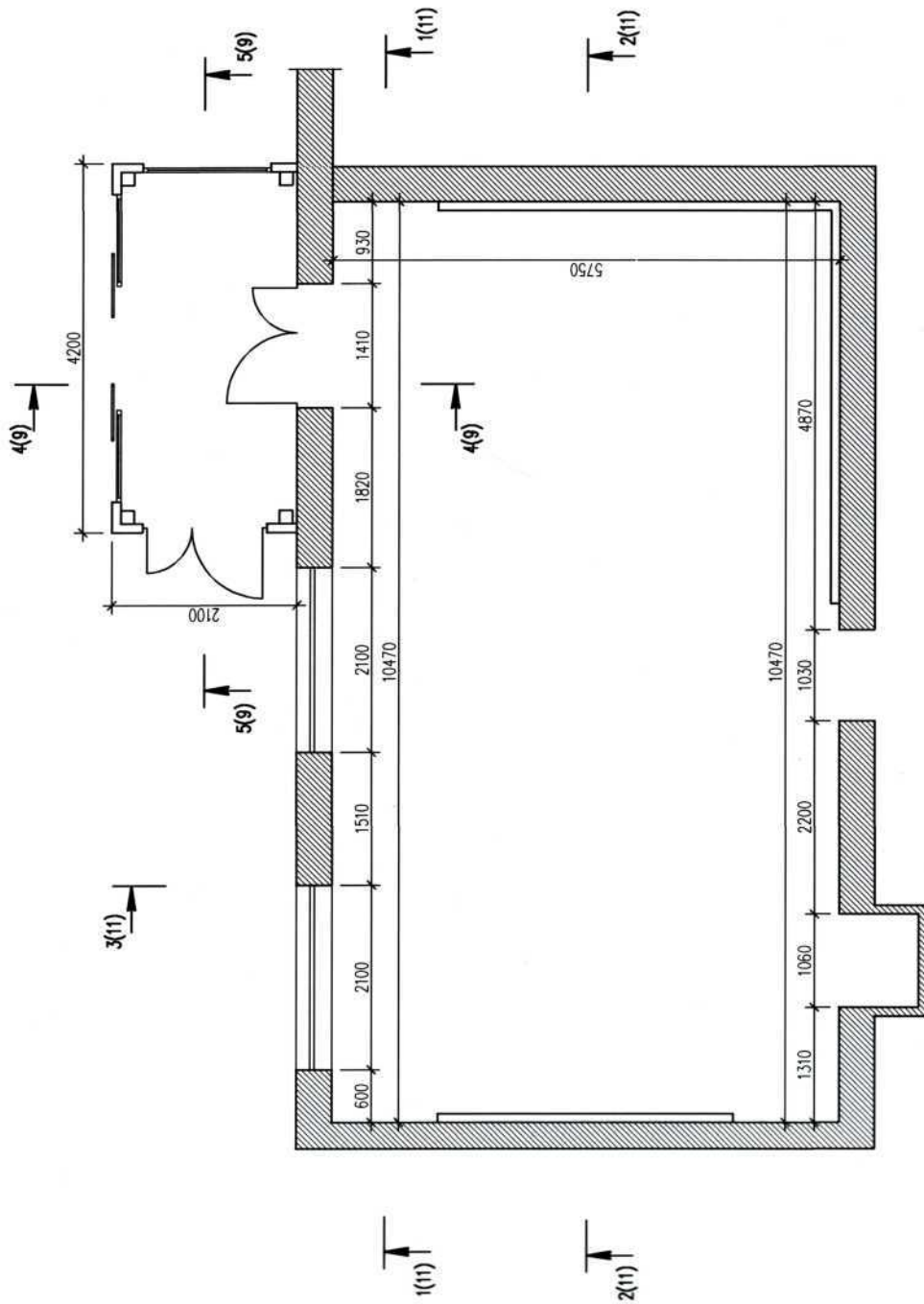

3/13-AP		ИГХ СО РАН		Студия	Лист	Листов
				Капитальный ремонт вестибюля в здании	РП	2
				расположенного по адресу г Иркутск		
				ул. Фабричная, 1а		
				План вестибюля.		ООО "БайкалКомСервис"
				Обмерный чертеж		
Изм.	Код. уч.	Лист	№ док.	Подг.	Дата	
Н. контроль	Клепиков В.М.					
ГАП	Васильева Н.В.					
Разработал	Васильева Н.В.					

Инд. № подл.	Подписи и дата	Взак. инд. №

ПЛАН ВЕСТИБЮЛЯ
С РАССТАНОВОЙ МЕБЕЛИ

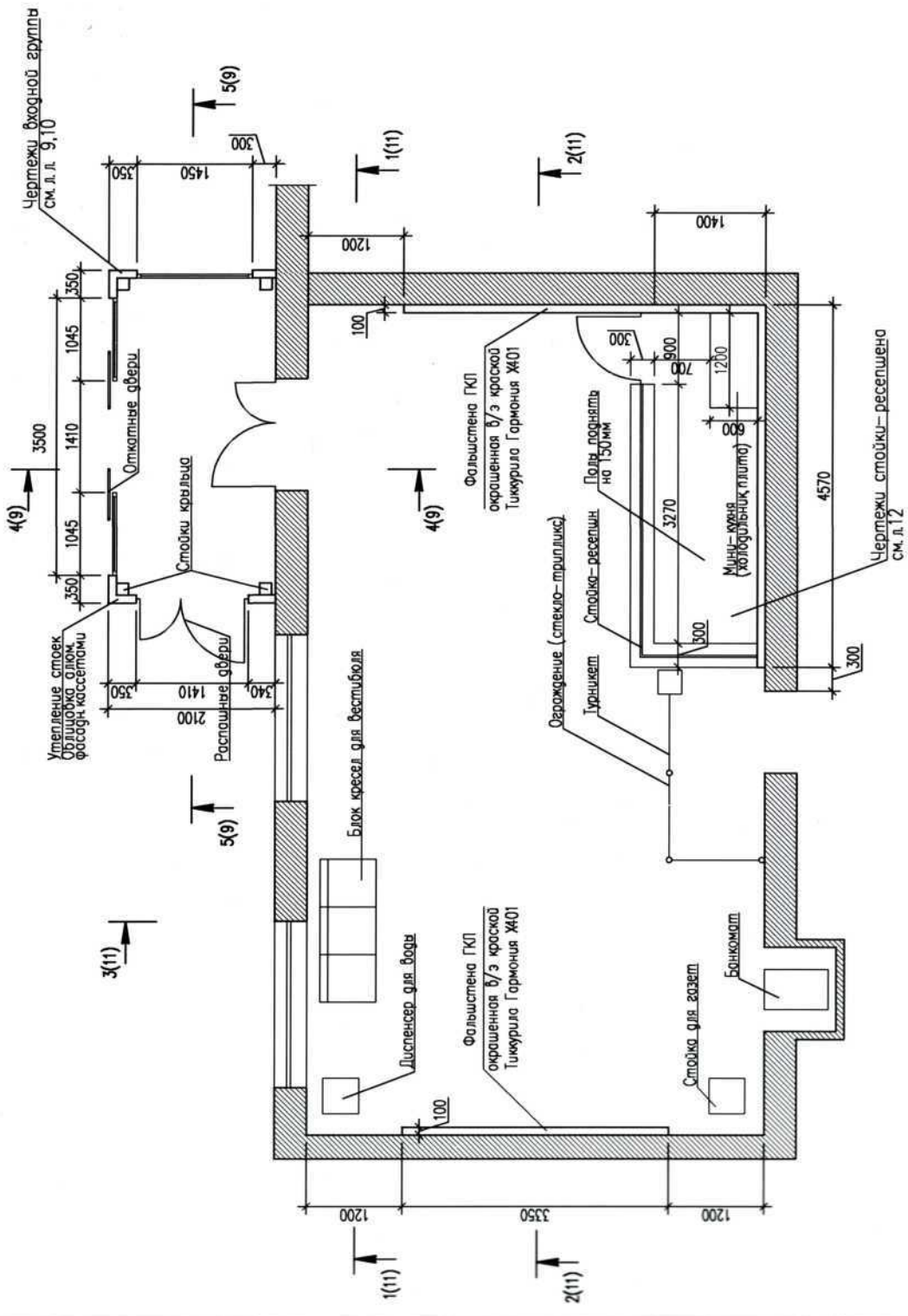

3/13-AP

ИГХ СО РАН

Капитальный ремонт вестибюля в здании
расположенного по адресу г. Иркутск
ул. Фабричная, 1а

План вестибюля.
План с расстановкой мебели

Стация	Лист	Листов
РП	3	

000 "БайкалКомСервис"

Изм.	Кол. уч.	Лист № док.	Подп.	Дата
		Клепиков В.М.		
ГАП		Васильева Н.В.		
Разработал		Васильева Н.В.		

ПЛАН ПОТОЛКА

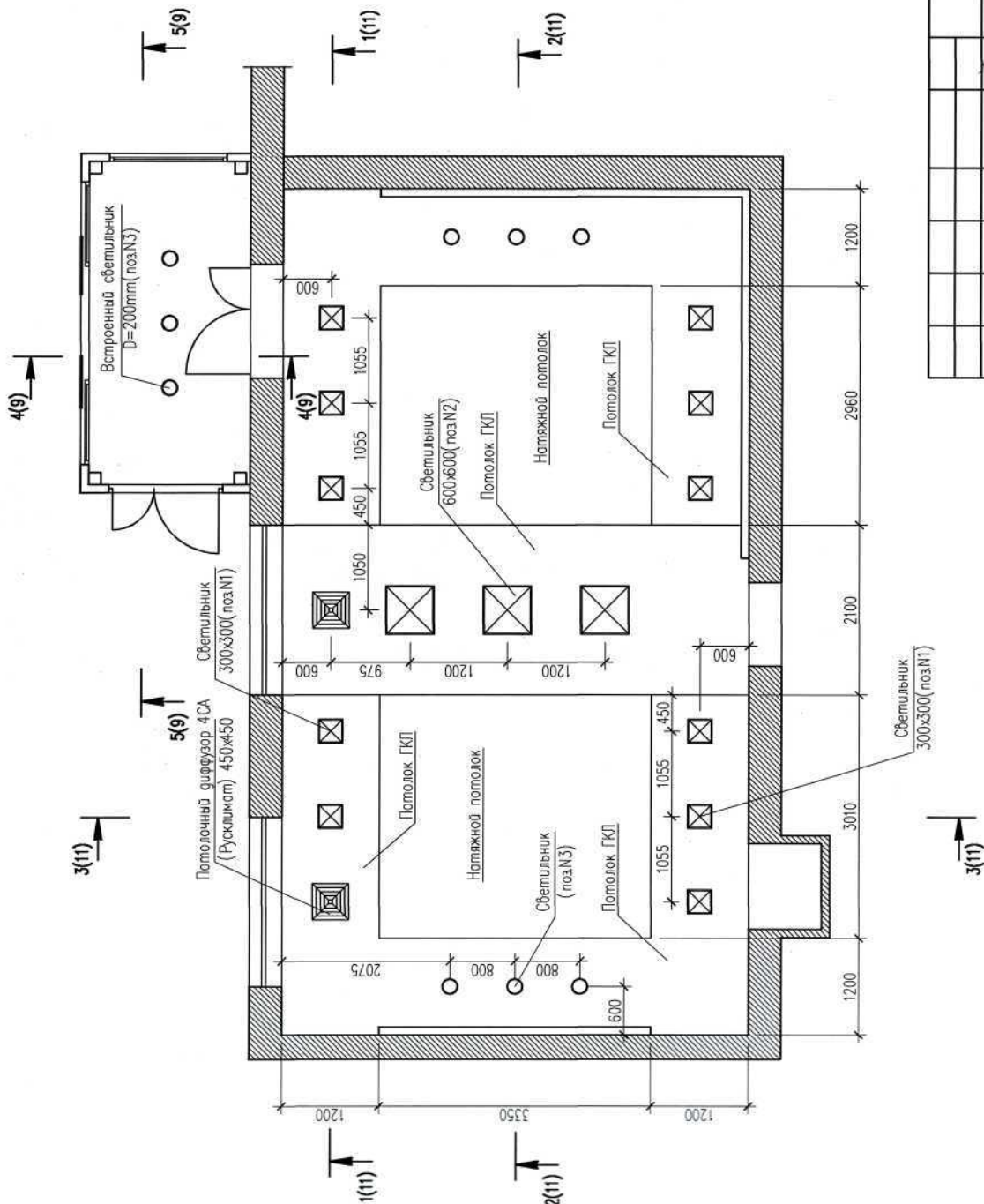

ВЕДОМОСТЬ ПОТОЛОЧНЫХ СВЕТИЛЬНИКОВ

N п/п	Наименование	Кол-во, шт.	Примечание
1	Светодиодный светильник 300x300x13 мм для потолка ГКЛ. Производитель – компания Schritzen (Световая панель)	11	
2	Светодиодный светильник 600x600 x13 мм для потолка ГКЛ. Производитель – компания Schritzen (Световая панель)	3	
3	Светодиодный светильник D 180 мм для потолка ГКЛ. Производитель – компания Schritzen	9	

3/13-AP

ИГХ СО РАН

Капитальный ремонт вестибюля в здании расположенного по адресу г Иркутск ул.Фабричного, 1а

План вестибюля.
План потолка

000 "БайкалКомСервис"

Изм.	Кол. уч.	Лист	№ док.	Подг.	Дата
Н. контроль	Клепиков В.М.				
ГАП	Васильева Н.В.				
Разработал	Васильева Н.В.				

СХЕМА ЭЛЕКТРИКИ

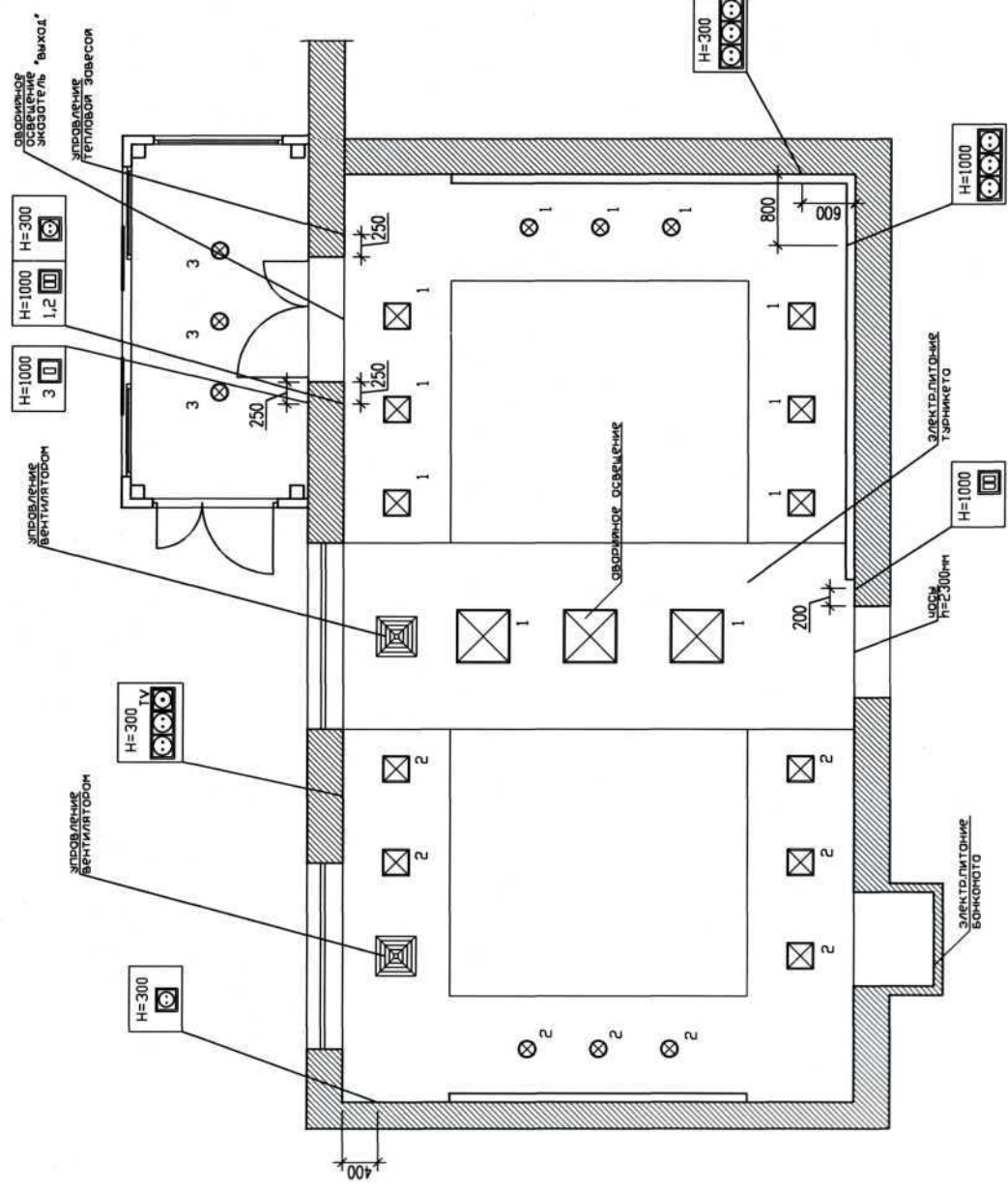

УСЛОВНЫЕ ОБОЗНАЧЕНИЯ

	Рамка на 3 поста	3
	Рамка на 1 пост	5
	Выключатель одноклавишный	1
	Выключатель двухклавишный	2
	Розетка 220В	10
	Розетка телефонная	
	Розетка интернет	
	Кабель антенный	1

Примечание использовать электрооборудование Legrand Volevo

3/13-AP

ИГХ СО РАН

Изм.	Код. уч.	Лист	№ док.	Подп.	Дата
Капитальный ремонт вестибюля в здании расположенного по адресу: г Иркутск ул. Фабричная, 1а					
Стadia			Лист	Листов	
РП			5		
План вестибюля. Схема электрики					
000 "БайкалКомСервис"					

Инд. № пост.	Листов и дата	Воск. инд. №

Инв. № подл.	Разработка	Васильева Н.В.			
	ГАП	Васильева Н.В.			
Подпись и дата	Изм.	Кол. уц.	Лист	№ гок	Логн.
					Дата
Взам. инв. №	ИЛХ СО РАН				
	3/13-AP				
Капитальный ремонт фасада в здании		Смагун	Лист	Листов	
расположенного по адресу: г. Иркутск		РП	6		
ул. Фабричного, 1а		Разработка см. в. 1,2			
		000 "БайкалКомСервис"			

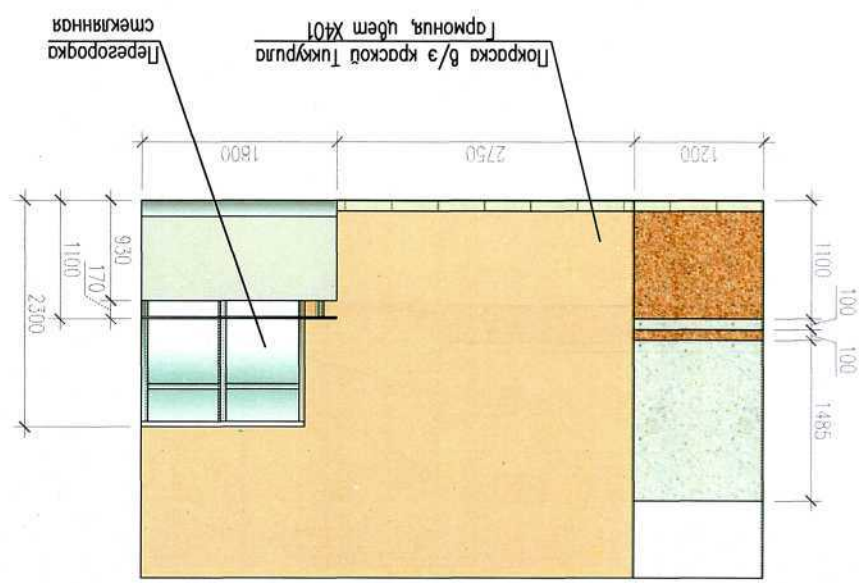

РАЗВЕРТКА СТЕНЫ ВИД 2

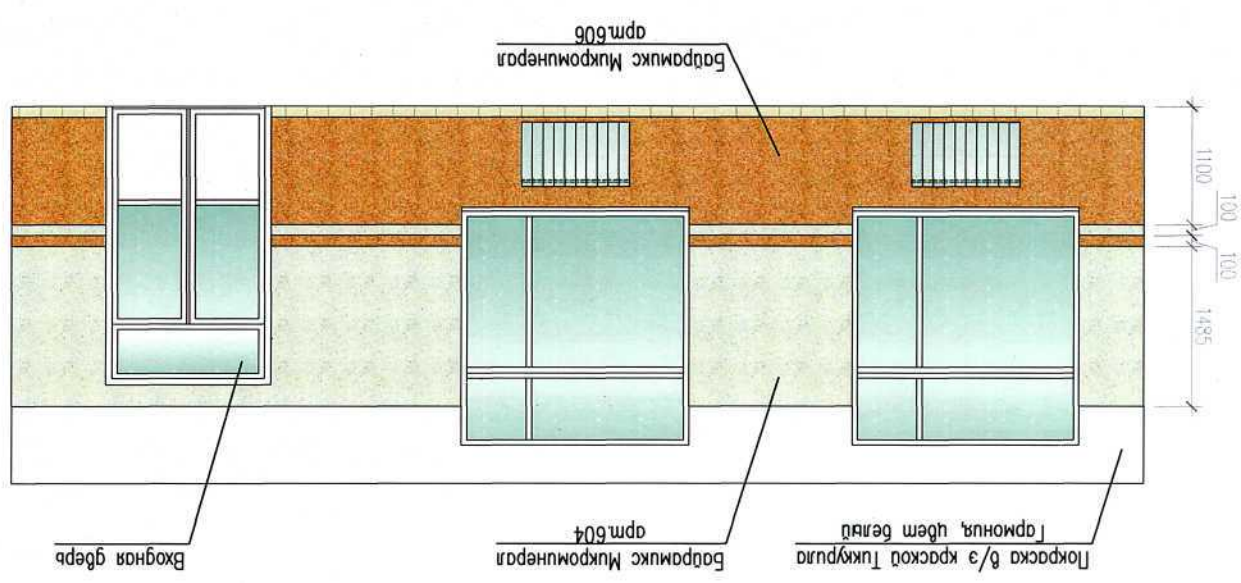

РАЗВЕРТКА СТЕНЫ ВИД 1

Инв. № подл.	ИЛХ СО РАН		Возм. инв.№
	3/13-AP		
Подпись и дата	И.Контроль	Климов В.М.	Дата
	Зам. Кол. у.	Лист № гок	
Разработал	Васильева Н.В.	Лист	Дата
	Васильева Н.В.	Лист	
Развертка стен. Вуз 3,4	Капитальный ремонт вестибюля в здании		Листов
	расположенного по адресу: г. Иркутск		
000 "БайкалКомСервис"	Стация	Лист	Листов
	РП	7	

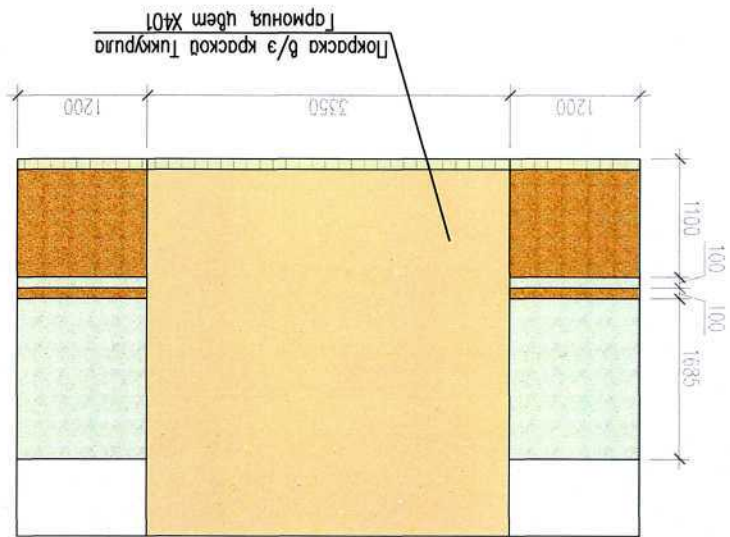



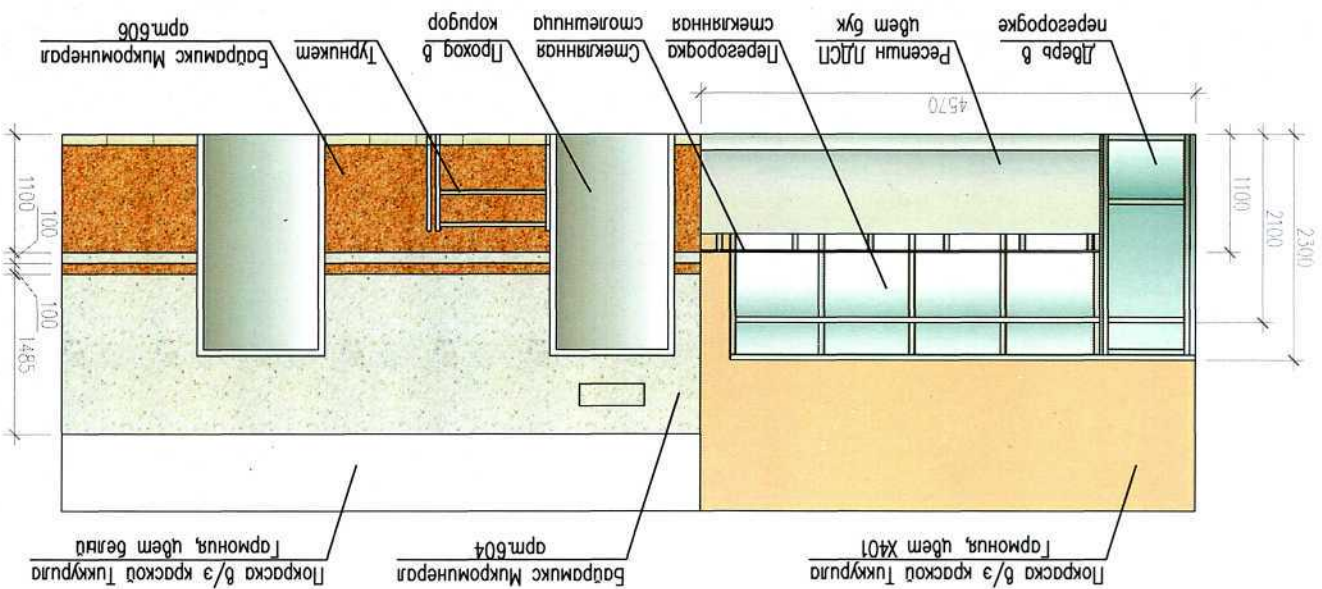

РАЗВЕРТКА СТЕНЫ ВИД 4



РАЗВЕРТКА СТЕНЫ ВИД 3

Инв. № подл.	Разработал		Васильева Н.В.	
	ГАП		Васильева Н.В.	
Подпись и дата	Н. контроль		Клишкова В.М.	
	Изм.	Кол. у.	Лист	№ гок.
Взм. инв. №	Итого		Листов	
	3/13-АР		Листов	
ИТХ СО РАН				
Капитальный ремонт вестибюля в здании расположенного по адресу: г. Иркутск ул. Фабричная, 1				
Смазана		Лист		Листов
8				
Ведомость отделки помещений				
Ведомость отделки помещений				
000 "БайкалКомСервис"				

ПРИМЕЧАНИЕ: количество отделочного материала дано с учетом отделки на 1 этаж, без учета на погрязку.

N	n/n	Наименование материала		Кол-во	Образец материала
ПОЛ					
1		Керамогранит Estima Dream DR01 np-во Россия Клей плиточный Ceresit CM-12 Плиты керамогранит h=100 мм	62.0 м ²	62.0 м ²	
ПОТОЛОК					
2		Потолок ГКЛ огноробнейды, высококачественная штателка Кнауф-Фуген, грунтовка пог покраску Евро Праймер Тукрупа, окраска за 2 раза в/э краской Тукрупа Гармония цвет белый	43.0 м ²	20.0 м ²	
СТЕНЫ					
3		Грунтовка Астар Бадмакс Микроцемент арт.604 Бадмакс Микроцемент арт.606 Высокачественная штателка Кнауф-Фуген, грунтовка пог покраску Евро Праймер Тукрупа, окраска за 2 раза в/э краской Тукрупа Гармония цвет белый	37.0 м ² 21.0 м ² 16.0 м ² 13.0 м ² 40.0 м ²	2.2 м ²	  
		Плитка настенная Fiesta Bianco (U-FIE-WTK301) 20x30 (отделка ниш пог батарею)			

Инв. № подл.	Разработка		Васильева Н.В.	
	ГАП		Васильева Н.В.	
Подпись и дата	Изм.		№ гок	Дата
	Кол. у.	Лист	№ гок	Дата
Взам. инв.№	И.Контроль Клепиков В.М.			
	Капитальный ремонт вентиля в здании			
Итого СО РАН				
3/13-AP				
Расположенного по адресу: г. Иркутск ул. Фабричная, 1				
Стация		Лист		
Лист		Лист		
000 "БаткалкКомСервис"		Входная группа, Гидный, боковой фасад. Разрез 4-4, 5-5		

Примечание: Вегетость отгелки фасада, спецификацию материалов к разрезам см. л. 10. Маркировка разрезов указана на л. 2

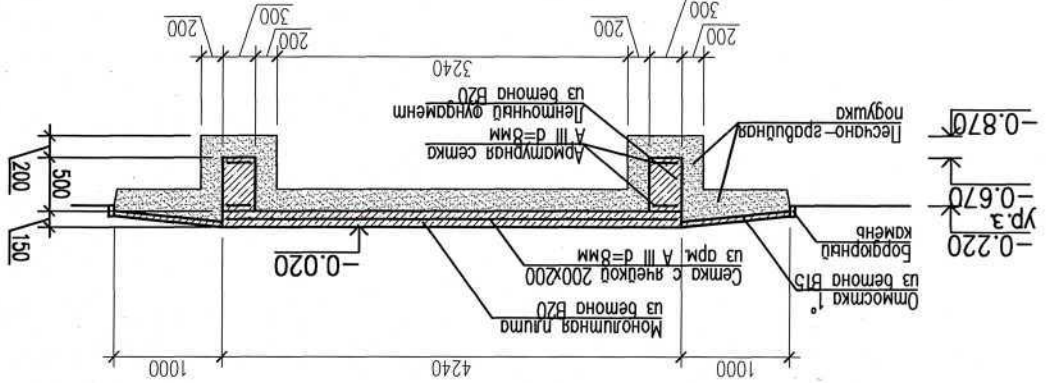

РАЗРЕЗ 5-5

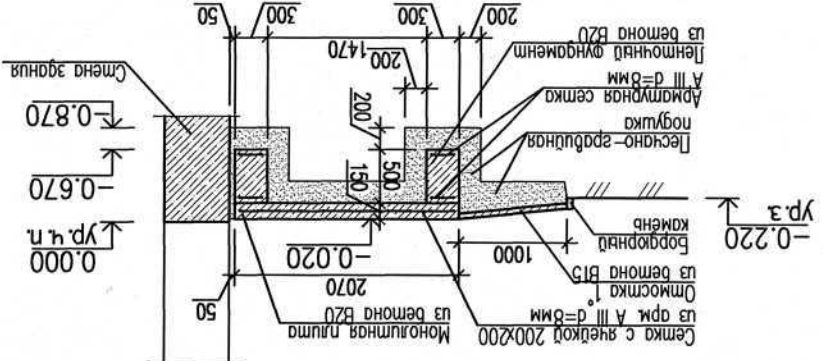

РАЗРЕЗ 4-4

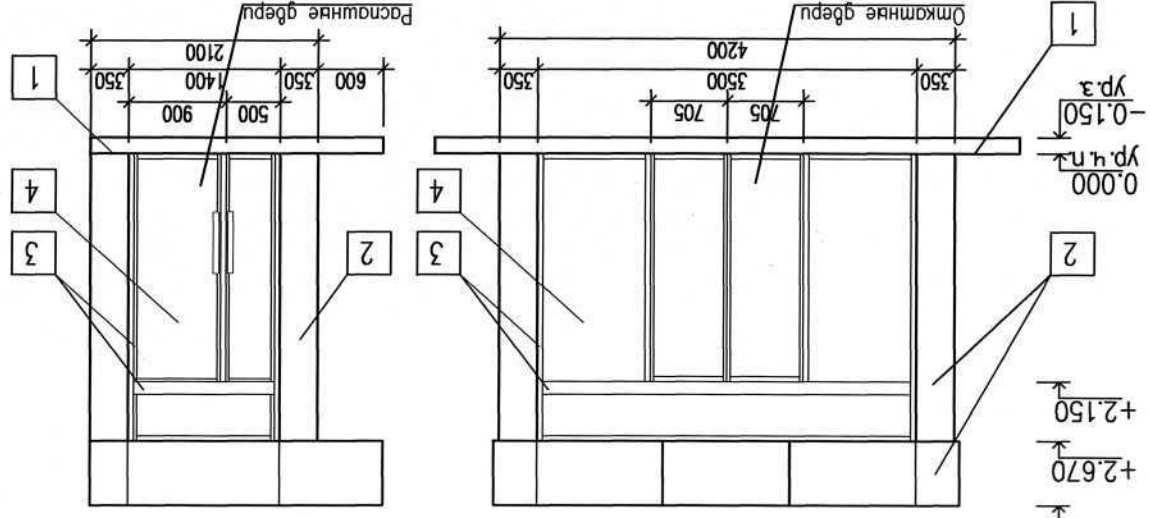







(Боковой фасад) Входная группа (Гидный фасад) Входная группа

Инв. № подл.	Разработка		Васильева Н.В.						
	ГАП		Васильева Н.В.						
Логическая группа	И. контроль		Клепиков В.М.						
	Изм.		Кол. у.	Лист	№ гок	Логн.	Дато		
Взам. инв. №	Итого								
	3/13-AP								
поз.	Наименование		Обозначение	Кол-во	Масса на ед., кг	Масса общая, кг			
	ГОСТ 5781-82*		Ø 8 АIII, м/п	103.0 м/п	0.39	40.0			
6/п		Бетон В15, W6, F50		0.4 м.куб.					
6/п		Бетон В20, W6, F50		1.6 м.куб.					
6/п		Площадь гидроизоляции		3.6 м.кв.					

СПЕЦИФИКАЦИЯ МАТЕРИАЛОВ

Примечание: маркировку фасада см. л.9

N п/п	Элементы фасадов	Отделка	Колер	Цвем
1	Отмоска	Плитка тротуарная Калфорния "СубкаментаСервис"	Серо-коричн.	
2	Наружные стены	Композитные материалы	Металлик	
3	Перекрытие гребей, вытражед	Алюминиевые	Сербрусмид	
4	Заполнение гребей, вытражед	Огнестойкий стеклопакет	Бесцветное	
5	Кровля	Металлочерепица	Серо-синий	
6	Система водостока	Оцинкованная сталь с полимерным покрытием	Свемло-серый	
7	Полувка карниза	Софитные панели	Свемло-серый	

ВЕДОМОСТЬ ОТДЕЛКИ ФАСАДА



ВХОДНАЯ ГРУППА (вид с фасада)

Инв. № подл.	Получить и дать		Взам. инв. №
	Изм.	Кол. №	
ГАП	Васильева Н.В.	Кликунов В.М.	Дата
Инв. № подл.	Получить и дать		Взам. инв. №
	Изм.	Кол. №	
000 "БайкалКомСервис"	Капитальный ремонт вентилятора в здании расположенного по адресу: г. Иркутск ул. Фабричная, 1а		Разрез 1-1, 2-2, 3-3
	Смагва	Лист	
	РП	11	Листов

ИРХ СО РАИ

3/13-AP

Примечание: маркировка разрезов указана на л.2

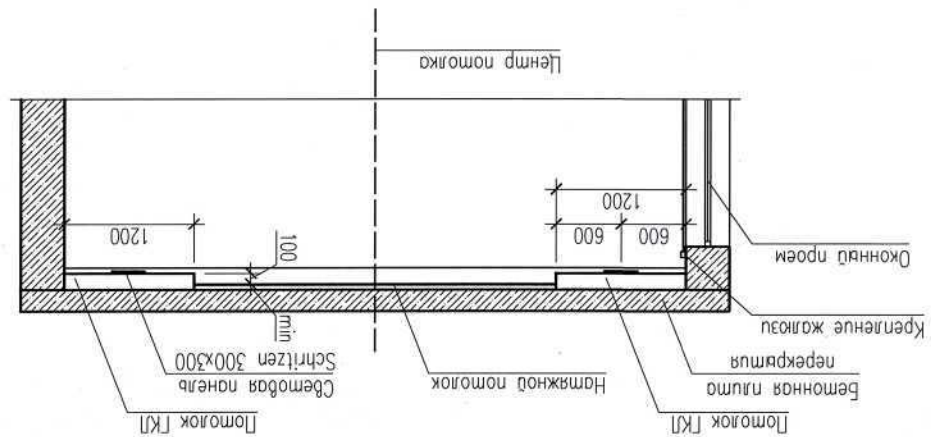

РАЗРЕЗ 3-3

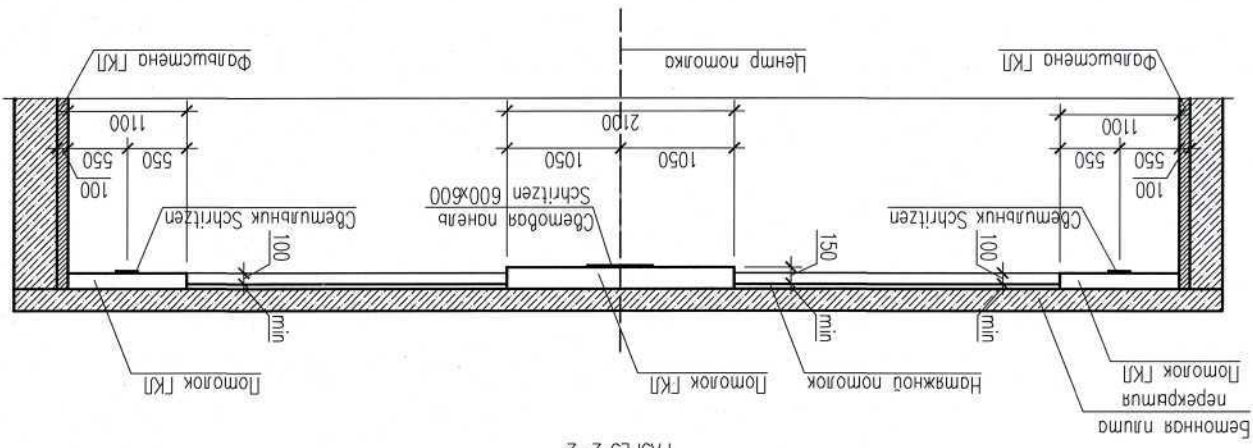

РАЗРЕЗ 2-2

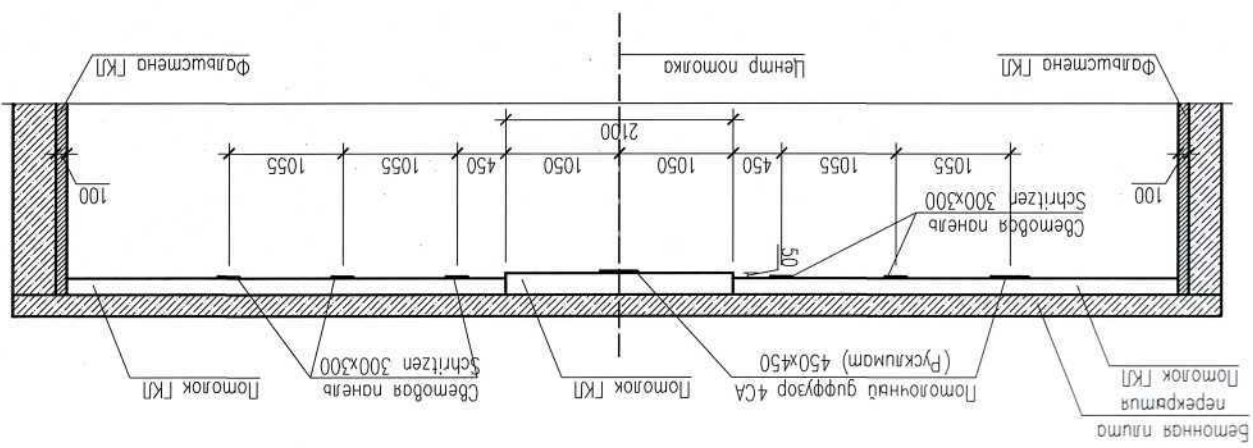

РАЗРЕЗ 1-1

Инв. № подл.	Разработал	Васильева Н.В.	Изм.	Кол. уц.	Лист	№ гок	Подг.	Дата
	ГАП	Васильева Н.В.						
Подпись и дата	Н. контроль	Клепиков В.М.						
	Итого: 3/13-АР							
Взам. инв. №	Капитальный ремонт вестибюля в здании							
	ул. Фабричного, 1а							
Смазья	Лист	12	Стойка-решетка					
	Лист	12	000 "БайкалКомСервис"					

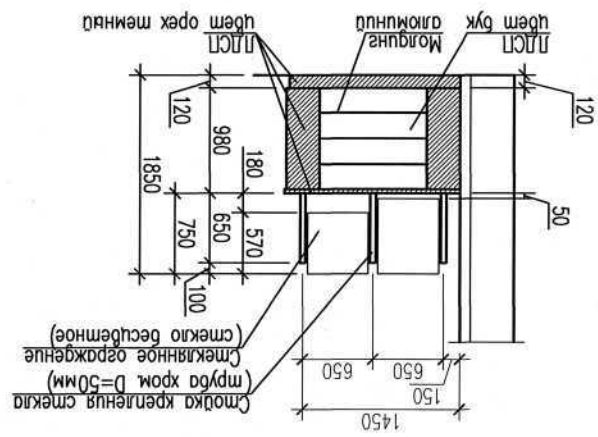

Вид 2

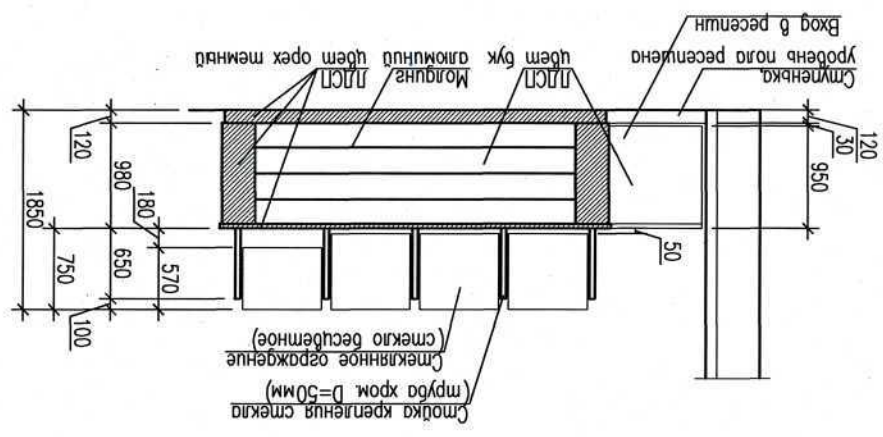

Вид 1

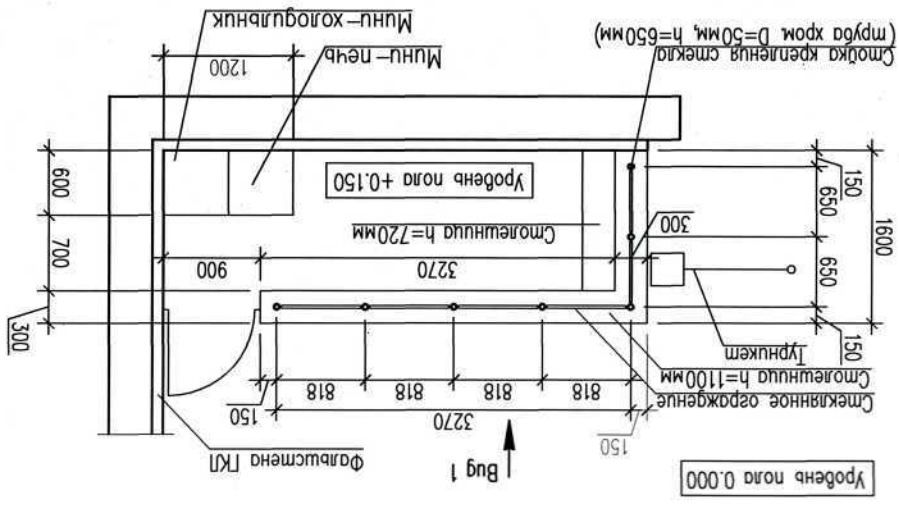

План

Вид 2

Вид 1